

Owner's Manual: Packaged Horizontal, Vertical & Combination Series Units

Rev.: 08 August 2011D
P/N:  23-23-0043-001

Table of Contents:

Section 1: Introduction
Welcome..... 2

Section 2: Maintenance
Maintenance..... 2
Owner Reminders..... 2

Section 3: Air Filters
Vertical and Horizontal Air Filter Sizes..... 3 - 4

Section 4: Thermostats
Thermostats..... 5

Section 5: Warranty
Overview 6
Registration Form 7
Warranty Certificates..... 10 - 18

Guide Revision Table:

Date	By	Page	Note
08 Aug 2011	DS	All	Updated GeoComfort and TETCO Warranties
22 Apr 2011	DS	5	Added TXT Models
22 Apr 2011	DS	5	Added XT024 Filters
03 Sept 2010	DS	All	Added new TETCO Warranty
23 Jun 2010	AV	10-18	EWC Warranty clarification
02 Feb 2010	DS	4	Added GX & HX Filters
31 Dec 2009	DS	All	Updated to 2010 Warranties
31 Dec 2009	DS	All	Split Document Out of IOM
27 July 2009	DS	All	Added TETCO products
17 July 2009	DS	2	Updated Air Filer Sizes
17 Dec 2008	DS	All	First published

Enertech Global is continually working to improve its products. As a result, the design and specifications of each product may change without notice and may not be as described herein. For the most up-to-date information, please visit our website, or contact our Customer Service department at info@enertechmfg.com. Statements and other information contained herein are not express warranties and do not form the basis of any bargain between the parties, but are merely Enertech Global's opinion or commendation of its products.

Section 1: Introduction

WELCOME!

You're made the smart investment in a geothermal system. We understand the number of available options you could of chose from, and we thank you for choosing us. Not only are you going to enjoy better comfort, but noticeable energy savings as well. On top of it all, you're the proud owner of one of the most environmentally friendly technologies around.

The purpose of this manual is to acquaint you with some of the features of your new geothermal system, as well as cover a few basic maintenance items that will ensure you'll be enjoying your system for years to come.

If at anytime you have a question regarding your system, contact your installer listed below.

Dealer/Installer	
Address	
Phone:	
Email:	
Date of Installation:	

Section 2: Maintenance

MAINTENANCE

Each unit contains a high pressure and low-pressure limit sensor to shut the unit down in case an unusual or abnormal condition exists. Should a sensor need to be reset more than once in a 24-hour period or if resetting becomes regular (repeatedly once a week or more) contact your Dealer/Installer.

For Belt Drive Blower Units only, inspect at least twice yearly and replace belt, if broken or worn. Adjust blower belt drive if necessary. It is recommended a spare belt be kept on premises.

For units with Hot Water Exchangers, follow suppliers' service and maintenance recommendations for all external pumps, circulators, valves and accessories.

OWNER REMINDERS:

1. Check air filter(s) every 2 weeks. Replace at least once a month. Poor heating during heating season indicates a dirty filter. Poor cooling during air conditioning season indicates a dirty filter. Low air circulation during any season indicates a dirty filter. Operation without a filter clogs the heat exchanger and may necessitate extra service. Always shut down the unit before removing a filter.
2. Know which switch/fuse or circuit breakers feed the unit. Shut the unit off and contact your Installer Service Tech anytime you suspect malfunction. Check the disconnect switch/fuse or circuit breaker whenever the unit stops and its thermostat or control signal is on. Report any repeated outages to your Installer-Service Tech. Shut the unit off during any power outage. Switch it on only after you are assured electrical service is continuous and voltage is proper.
3. The following may save unnecessary service calls. The high and low limit sensors usually operate because of a correctable condition.
 - A. Dirty filter(s).
 - B. Closed air diffusers or return registers.
 - C. Blocked return air grilles
4. For systems on open wells, it is recommended to have your local dealer examine your heat exchanger at least once a year to insure there is no sediment buildup in the system.

WARNING

WARNING: THERE ARE NO USER SERVICEABLE COMPONENTS IN OR ON ANY OF THE EQUIPMENT. DO NOT ATTEMPT TO SERVICE OR REPAIR THIS EQUIPMENT. ONLY SKILLED AND CERTIFIED TECHNICAL TECHNICIANS SHOULD ATTEMPT SUCH SERVICE AND/OR REPAIR. YOUR ATTEMPT TO SERVICE OR REPAIR THIS EQUIPMENT COULD RESULT IN SERIOUS INJURY OR EVEN DEATH.

Section 3: Air Filters

Horizontal Units

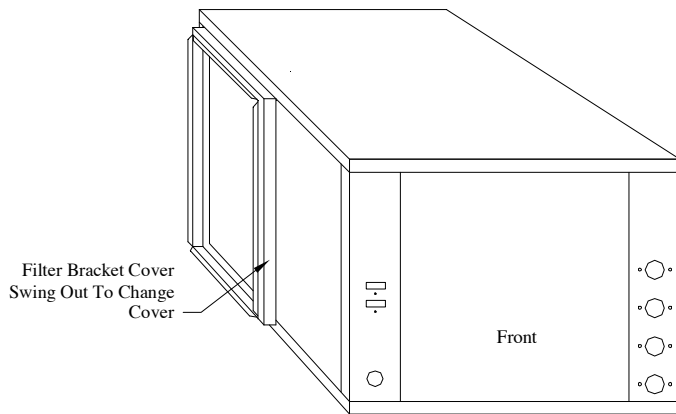

Vertical Units

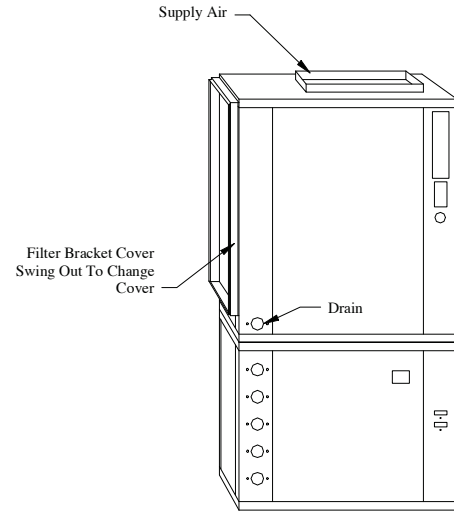

Vertical Units (Also See Next Page)

Model	Filter Size	Model	Filter Size	Model	Filter Size	Model	Filter Size	Model	Filter Size
GT024	30 x 24	H026	30 x 24	TVT028	30 x 24	GS018	30 x 24	H018	30 x 24
GT036	32 x 28	H038	32 x 28	TVT040	32 x 28	GS024	30 x 24	H024	30 x 24
GT048	36 x 28	H050	36 x 28	TVT054	36 x 28	GS030	32 x 28	H030	32 x 28
GT060	36 x 28	H062	36 x 28	TVT066	36 x 28	GS036	32 x 28	H036	32 x 28
GT072	36 x 28	H073	36 x 28			GS042	36 x 28	H042	36 x 28
GT096	36 x 38	H096	36 x 38			GS048	36 x 28	H048	36 x 28
GT120	36 x 38	H120	36 x 38			GS060	36 x 28	H060	36 x 28
GT144	36 x 38	H144	36 x 38			GS072	36 x 28	H072	36 x 28
Model	Filter Size	Model	Filter Size						
GC018	22 x 30	HC018	22 x 30						
GC024	22 x 30	HC024	22 x 30						
GC030	26 x 30	HC030	26 x 30						
GC036	26 x 30	HC036	26 x 30						
GC042	28 x 30	HC042	28 x 30						
GC048	28 x 30	HC048	28 x 30						
GC060	30 x 32	HC060	30 x 32						
GC072	30 x 32	HC072	30 x 32						

1" Electrostatic Filter (Washable) Is Also Available As An Option
 [Note: Washable filter should be washed at least every four weeks. Spray the filter on the side with the cross bar (light electrostatic filter degreaser such as 409 recommended). Never install filter wet. We recommend you have two filters, one in the unit and one to be washed and set aside to dry.]

Horizontal Units

Model	Filter Size	Model	Filter Size	Model	Filter Size	Model	Filter Size
GT024	18 x 36	H026	18 x 36	GS018	18 x 36	H018	18 x 36
GT036	18 x 48	H038	18 x 48	GS024	18 x 36	H024	18 x 36
GT048	20 x 50	H050	20 x 50	GS030	18 x 48	H030	18 x 48
GT060	20 x 50	H062	20 x 50	GS036	18 x 48	H036	18 x 48
GT072	20 x 50	H073	20 x 50	GS042	20 x 50	H042	20 x 50
				GS048	20 x 50	H048	20 x 50
				GS060	20 x 50	H060	20 x 50
				GS072	20 x 50	H072	20 x 50

Section 3: Air Filters

Compass™, Revolution™, and ES4™ Units

Model	Filter Size	Model	Filter Size	Model	Filter Size
GXT024	28 x 30	HXT024	28 x 30	TXT024	28 x 30
GXT/ GCT036	28 x 30	HXT/ HCT036	28 x 30	TXT/ TCT036	28 x 30
GXT/ GCT048	28 x 34	HXT/ HCT048	28 x 34	TXT/ TCT048	28 x 34
GXT/ GCT060	28 x 34	HXT/ HCT060	28 x 34	TXT/ TCT060	28 x 34
GXT/ GCT072	28 x 34	HXT/ HCT072	28 x 34	TXT/ TCT072	28 x 34

1" Electrostatic Filter (Washable) Is Also Available As An Option

[Note: Washable filter should be washed at least every four weeks. Spray the filter on the side with the cross bar (light electrostatic filter degreaser such as 409 recommended). Never install filter wet. We recommend you have two filters, one in the unit and one to be washed and set aside to dry.]

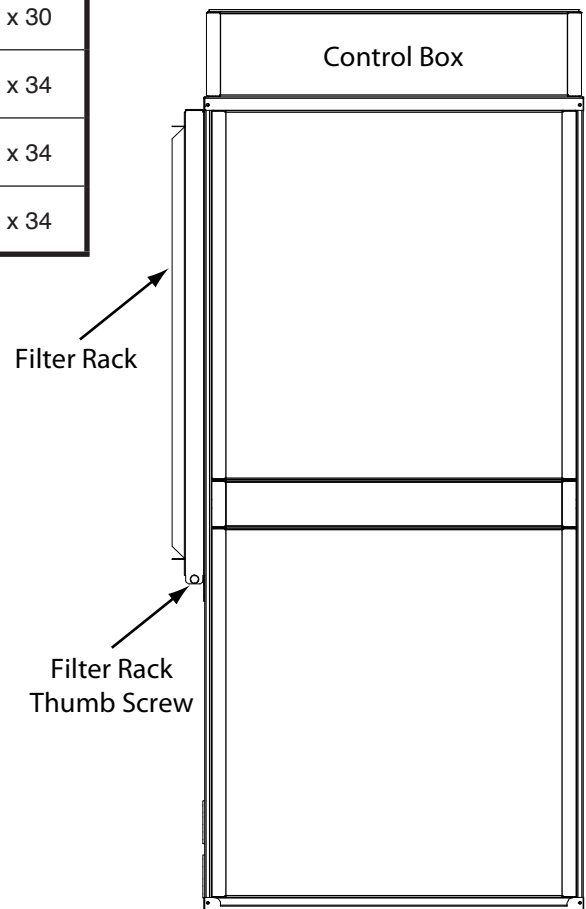

Front & Back View

Section 4: Thermostats

THERMOSTAT

Thermostats shall be located and installed according to the manufacturer's instructions and recommendations. Thermostats most generally are installed 54 inches off the floor on an inside wall in the return air pattern and where they are not in the sun at anytime.

STANDARD MANUAL/AUTO CHANGEOVER THERMOSTAT

Fan Switch

On – Fan runs continuously

Auto – Fan cycles on a call for heat or cool

System Switch

Off - Heating and Cooling functions are inoperative.

Heat - Compressor and/or auxiliary heater is cycling on a call for heat from the thermostat. First stage heat is cycling the compressor to satisfy a call for heat. Auxiliary heat may be required in cold temperatures. Auxiliary operation is normally indicated by the auxiliary light.

Cool - Reversing valve is energized. On a call for cooling, the thermostat is cycling the compressor to maintain a thermostat cooling set point.

Auto – On a call for heat, the thermostat cycles the compressor to maintain the thermostat's heating set point. On a call for cooling, the thermostat cycles the compressor to maintain the thermostat cooling set point.

Emergency Heat

Emergency heat is available (if equipped) for heating when the unit is locked out due to a malfunction. The compressor is disabled and the auxiliary duct heater is cycling in 2nd stage to satisfy a call for heat by the thermostat. The auxiliary light will indicate duct heater operation. In the emergency mode the emergency light is lit at all times. The emergency light will be illuminated and will thus function as a fault indicator if the compressor lockout relay has been engaged due to low or high pressure safety switch activation in either the heat pump or normal mode

Note: On a trip of the high or low pressure safety switch, the compressor's locked out to prevent short cycling. To reset the unit, turn the system switch to the Off position, then back to the desired heat or cool function.

Section 5: Warranty Registration

IMPORTANT WARRANTY INFORMATION FOR END-USER:

In order to validate your warranty, your installer must fill out the warranty registration form, included with this information package, or via our online form at www.enertechmfg.com.

You, as the end-user, must endorse the registration form via the online form, or mail the form to the address below, or fax to 618-664-4597.

Enertech Global
Attn: Warranty & Claims Dept.
2506 South Elm Street
Greenville, IL 62246

We have a fine warranty and want you to be able to take full advantage of its benefits; however, we ask that you do your part to help us serve you better.

A Warranty Registration Form must be filed within 10 days of equipment start-Up. Exceptions may be made under certain circumstances and at the sole discretion of Enertech Global.

Enertech Global D-I-Y Policy: Enertech Global's geothermal heat pumps and system installations may include electrical, refrigerant and/or water connections. Federal, state and local codes and regulations apply to various aspects of the installation. Improperly installed equipment can lead to equipment failure and health/safety concerns. For these reasons, only qualified technicians should install a Enertech Global built geothermal system.

Because of the importance of proper installation, Enertech Global does not sell equipment direct to homeowners. Internet websites and HVAC outlets may allow for purchases directly by homeowners and do-it-yourselfers, but Enertech Global offers no warranty on equipment that is purchased via the internet or installed by persons without proper training.

Enertech Global has set forth this policy to ensure installations of Enertech Global geothermal systems are done safely and properly. The use of well-trained, qualified technicians helps ensure that your system provides many years of comfort and savings.



WARRANTY REGISTRATION

PHONE: 618.664.9010 FAX: 618.664.4597 EMAIL: WARRANTY@ENERTECHMFG.COM

ALL WARRANTY REGISTRATIONS SHOULD BE SUBMITTED WITHIN 10 DAYS OF INSTALLATION

MODEL NUMBER _____ SERIAL NUMBER _____ BRAND _____
 DATE OF SALE _____ DELIVERY DATE _____ INSTALL DATE _____

APPLICATION

- RESIDENTIAL NEW CONSTRUCTION RESIDENTIAL GEO REPLACEMENT RESIDENTIAL RETROFIT
 MULTI-FAMILY (CONDO/TOWNHOME/MULTI-PLEX) COMMERCIAL OTHER _____

USE

- SPACE CONDITIONING DOMESTIC WATER HEATING RADIANT HEAT SWIMMING POOL SNOW MELT
 OTHER _____

Note: Check all that apply

SOURCE

- CLOSED LOOP (HORIZONTAL, VERTICAL, POND/LAKE) OPEN LOOP (WELL WATER) OTHER _____

SUPPLEMENTAL / EMERGENCY

- NONE ELECTRIC GAS PROPANE OIL WOOD OTHER _____

Cut along this line

PURCHASER-USER _____ PHONE _____
 ADDRESS _____ CITY _____ STATE/PROV _____
 POSTAL CODE _____ EMAIL (OPTIONAL) _____

WE HAVE SUPERVISED THE INSTALLATION AND START-UP IN ACCORDANCE WITH ENERTECH MANUFACTURING, LLC. INSTALLATION INSTRUCTIONS.

THIS UNIT IS PERFORMING SATISFACTORILY NOT SATISFACTORILY, IF NOT EXPLAIN _____

TO THE BEST OF MY KNOWLEDGE THE ABOVE INFORMATION IS ACCURATE AND I REQUEST THE WARRANTY TO BE PUT INTO EFFECT.

DEALER (INSTALLER) _____ DATE _____
 CUSTOMER / END USER _____ DATE _____
 DEALER (INSTALLER) EMAIL _____

MAIL THIS FORM TO:
 ENERTECH GLOBAL LLC
 2506 SOUTH ELM STREET
 GREENVILLE, IL 62246

FAX THIS FORM TO:
 ENERTECH GLOBAL LLC
 618.664.4597

OR REGISTER ONLINE AT WWW.ENERTECHMFG.COM

This page is left intentionally blank

This page is left intentionally blank

**Enertech Global, LLC., for brand: "Hydron Module" Residential Single Family
10-YEAR LIMITED WARRANTY (10/10/10) STARTING IN 2011**

Enertech Global, LLC. warrants the refrigerant system components, to include the compressor, air coil, expansion valve and reversing valve, to be free from defects in material and workmanship for a period of ten (10) years from the date of delivery to the original purchaser-user, transferable to new owner.

Enertech Global, LLC. warrants its geothermal unit against defect in materials and workmanship for ten (10) years from the date of delivery to the original purchaser-user, transferable to new owner. However, accessories (thermostat, flow center, electric heater, EWC zoning) purchased from Enertech Global, LLC. are not transferable.

Enertech Global, LLC. warrants its Hydron Module brand cabinets, coaxial heat exchanger, and compressor for life, to the original purchaser-user, against defect in materials and workmanship, excluding damage due to rough handling, abuse, accident or casualty loss; exposure to outdoor elements/outdoor installation, including but not limited to, salt air exposure, damage caused by exposure to the following (whether indoors or outdoors): chlorine, airborne contaminants, other corrosive elements in the atmosphere, swimming pools, or hot tubs.

Enertech Global, LLC. warrants the service labor allowances for ten (10) years (second through tenth years, with dealer/installer warranting the first year) from the date of delivery to the original purchaser-user, transferable to new owner, for the servicing, removing or reinstalling parts for the refrigerant system, or for any defect in materials and workmanship inside the unit as set forth above. Labor allowances may not cover the full amount of labor charged, depending upon the servicing contractor.

CONDITIONS AND EXCLUSIONS:

The Limited Warranty only applies if the following conditions are met:

- A. This Limited Warranty will not apply and shall be null and void if the Enertech Global, LLC. serial number has been altered, defaced or removed.
- B. This Limited Warranty shall be null and void if the Enertech Global, LLC. unit has been disconnected or removed from the location of original installation, or if dealer/seller has not been paid in full for the unit.
- C. This Limited Warranty shall not apply to unit failure or defect caused by improper installation, field modification, improper voltage, improper maintenance or misuse including operation during building construction, corrosion caused by airborne contaminants, chlorine or salt air exposure, corrosive liquids or water, abuse, neglect, Act of God, outdoor installation, damage from abuse, accident, fire, flood and the like, or to defects or damage caused by the use of any attachment, accessory or component not authorized by Enertech Global, LLC. Replacement or repaired parts and components are warranted only for the remainder of the original warranty period, as stated above.
- D. This Limited Warranty applies only to Enertech Global, LLC. units sold and installed by a factory trained, independent Dealer of Enertech Global, LLC. in the United States or Canada, and subjected to normal usage as described and rated on the applicable descriptive sheet for such unit. This warranty shall not be valid if equipment is not installed in accordance with methods prescribed in our data and technical manuals and in compliance with local codes. Dealer must complete the warranty registration card supplied with the Enertech Global, LLC. unit, which must then be endorsed by original purchaser-user and mailed within ten (10) days after initial installation. If warranty card is not returned, warranty shall commence at date unit was shipped from Enertech Global, LLC.
- E. The obligation for Enertech Global, LLC. under this Limited Warranty is expressly limited to replacement of any parts or components as specified and found within the cabinet. Enertech Global, LLC. reserves the right to replace defective components under warranty with new or reconditioned parts. Except as set forth above, this warranty does not cover any labor expenses for service, nor for removing or reinstalling parts. Accessory, peripheral and ancillary parts and equipment or not covered by this warranty.
- G. Enertech Global, LLC. does not warrant equipment which has been custom built or modified to purchaser-user specifications. Likewise, any field modification of any equipment shall also void this, and any and all warranties.

Notice: Outdoor or unconditioned space installation of any equipment shall cause this and all warranties to be deemed void.

SHIPPING COSTS: The purchaser-user will be responsible for the cost of shipping warranty replacement parts from the Enertech Global, LLC. factory to the distributor of the parts. Purchaser-user is also responsible for any shipping cost of returning the failed part to the distributor.

THE FOREGOING LIMITED WARRANTY IS IN LIEU OF ALL OTHER WARRANTIES (AND IMPLIED CONDITIONS IN CANADA), EXPRESSED, IMPLIED AND STATUTORY, INCLUDING, WITHOUT LIMITATION, THE IMPLIED WARRANTIES OF MERCHANTABILITY AND FITNESS FOR A PARTICULAR PURPOSE, AND ALL SUCH WARRANTIES, EXPRESSED OR IMPLIED, ARE EXCLUDED AND SHALL NOT APPLY TO THE GOODS SOLD. IN NO EVENT SHALL WARRANTOR BE LIABLE FOR DIRECT, INDIRECT, INCIDENTAL, OR CONSEQUENTIAL DAMAGES RESULTING FROM ANY DEFECT IN THE GOODS EXCEPT TO THE EXTENT SET FORTH HEREIN.

(Some states do not allow exclusion or limitation of implied warranties or liability for incidental or consequential damage). For additional information or assistance, contact the WARRANTOR, which is: Enertech Global, LLC., 2506 South Elm Street, Greenville, IL 62246.

**Enertech Global, LLC., for brand: "Hydron Module" Residential Single Family
OPTIONAL RESIDENTIAL WARRANTIES STARTING IN 2011 (price deduct)**

See page 1 for Standard Residential Warranty details. The following Optional Warranties, if purchased, modify the Standard Residential Warranty.

**Part Numbers WH-SC-555, WH-DC-555, WH2-SC-555, WHC-SC-555, WHW-SC-555, WHW-DC-555 - 5 Year Parts and Labor Allowance plus
10 Year Compressor:**

Five (5) year geothermal unit and five (5) year service labor allowances (second to fifth years, with dealer/installer warranting the first year), transferable to new owner. Five (5) year accessories purchased through Enertech Global to the original owner (not transferable). Ten (10) year compressor warranty, and EWC Zoning (panel and dampers), transferable to new owner. Lifetime cabinet, coaxial heat exchanger, and compressor warranty to the original owner (not transferable).

Part Numbers WMPD-555H and WMPH-555H - 5 Year Parts and Labor Allowance:

Five (5) year unit warranty and five (5) year service labor allowances (second to fifth years, with dealer/installer warranting the first year), transferable to new owner.

Part Numbers WACOIL-DX-555H and WACOIL-HY-555H - 5 Year Parts and Labor Allowance:

Five (5) year A-Coil warranty and five (5) year service labor allowances (second to fifth years, with dealer/installer warranting the first year), transferable to new owner.

Enertech Global, LLC., for brand: "GeoComfort" Residential Single Family 5-YEAR LIMITED WARRANTY / 10-YEAR COMPRESSOR LIMITED WARRANTY (5/5+10C) STARTING IN 2011

Enertech Global, LLC. warrants the refrigerant system components, to include the coaxial exchanger, air coil, expansion valve and reversing valve, to be free from defects in material and workmanship for a period of five (5) years from the date of delivery to the original purchaser-user, transferable to new owner. Enertech Global, LLC. warrants the compressor for a period of ten (10) years from the date of delivery to the original purchaser-user, transferable to new owner.

Enertech Global, LLC. warrants its geothermal unit and selected accessories against defect in materials and workmanship for five (5) years from the date of delivery to the original purchaser-user, transferable to new owner. However, accessories (thermostat, flow center, electric heater, EWC zoning [panel and dampers warranted for ten(10) years]) purchased from Enertech Global, LLC. are not transferable.

Enertech Global, LLC. warrants service labor allowances for five (5) years (second to fifth years, with dealer/installer warranting the first year) from the date of delivery to the original purchaser-user, transferable to new owner, for the servicing, removing or reinstalling parts for the refrigerant system, or for any defect in materials and workmanship inside the unit as set forth above. Labor allowances may not cover the full amount of labor charged, depending upon the servicing contractor.

CONDITIONS AND EXCLUSIONS:

The Limited Warranty only applies if the following conditions are met:

- A. This Limited Warranty will not apply and shall be null and void if the Enertech Global, LLC. serial number has been altered, defaced or removed.
- B. This Limited Warranty shall be null and void if the Enertech Global, LLC. unit has been disconnected or removed from the location of original installation, or if dealer-seller has not been paid in full for the unit.
- C. This Limited Warranty shall not apply to unit failure or defect caused by improper installation, field modification, improper voltage, improper maintenance or misuse including operation during building construction, corrosion caused by airborne contaminants, chlorine or salt air exposure, corrosive liquids or water, abuse, neglect, Act of God, outdoor installation, damage from abuse, accident, fire, flood and the like, or to defects or damage caused by the use of any attachment, accessory or component not authorized by Enertech Global, LLC.
- D. Replacement or repaired parts and components are warranted only for the remainder of the original warranty period, as stated above.
- E. This Limited Warranty applies only to Enertech Global, LLC. units sold and installed by a factory trained, independent Dealer of Enertech Global, LLC., in the United States or Canada, and subjected to normal usage as described and rated on the applicable descriptive sheet for such unit. This warranty shall not be valid if equipment is not installed in accordance with methods prescribed in our data and technical manuals and in compliance with local codes. Improper installation may endanger the occupants of the dwelling. Dealer must complete the warranty registration card supplied with the Enertech Global, LLC. unit, which must then be endorsed by original purchaser-user and mailed within ten (10) days after initial installation. If warranty card is not returned, warranty shall commence at date unit was shipped from Enertech Global, LLC.
- F. The obligation for Enertech Global, LLC. under this Limited Warranty is expressly limited to replacement of any parts or components as specified and found within the cabinet. Enertech Global, LLC. reserves the right to replace defective components under warranty with new or reconditioned parts. Except as set forth above, this warranty does not cover any labor expenses for service, nor for removing or reinstalling parts. Accessory, peripheral and ancillary parts and equipment or not covered by this warranty.
- G. Enertech Global, LLC. does not warrant equipment which has been custom built or modified to purchaser-user specifications. Likewise, any field modification of any equipment shall also void this, and any and all warranties.

Notice: Outdoor or unconditioned space installation of any equipment shall cause this and all warranties to be deemed void.

SHIPPING COSTS: The purchaser-user will be responsible for the cost of shipping warranty replacement parts from the Enertech Global, LLC. factory to the distributor of the parts. Purchaser-user is also responsible for any shipping cost of returning the failed part to the distributor.

THE FOREGOING LIMITED WARRANTY IS IN LIEU OF ALL OTHER WARRANTIES (AND IMPLIED CONDITIONS IN CANADA), EXPRESSED, IMPLIED AND STATUTORY, INCLUDING, WITHOUT LIMITATION, THE IMPLIED WARRANTIES OF MERCHANTABILITY AND FITNESS FOR A PARTICULAR PURPOSE, AND ALL SUCH WARRANTIES, EXPRESSED OR IMPLIED, ARE EXCLUDED AND SHALL NOT APPLY TO THE GOODS SOLD. IN NO EVENT SHALL WARRANTOR BE LIABLE FOR DIRECT, INDIRECT, INCIDENTAL, OR CONSEQUENTIAL DAMAGES RESULTING FROM ANY DEFECT IN THE GOODS EXCEPT TO THE EXTENT SET FORTH HEREIN.

(Some states do not allow exclusion or limitation of implied warranties or liability for incidental or consequential damage). For additional information or assistance, contact the WARRANTOR, which is: Enertech Global, LLC., 2506 South Elm Street, Greenville, IL 62246.

**Enertech Global, LLC., for brand: "GeoComfort" Residential Single Family
OPTIONAL RESIDENTIAL EXTENDED WARRANTIES STARTING IN 2011**

See page 1 for Standard Residential Warranty details. The following Optional Extended Warranties, if purchased, are additive to the standard Residential Warranty.

Part Numbers WGT-SC-1010B, WGT-DC-1010B, WGT2-SC-1010B, WGS-SC-1010B, WGT-SC-1010B, WGTC-SC-1010B, WGSC-SC-1010B, WGWS-SC-1010B, and WGW-DC-1010B - 10 Year Parts and Labor Allowance:

Extends five (5) year geothermal unit, including accessories, and five (5) year service labor allowances, to ten (10) years. Dealer/installer warrants first year labor.

Part Numbers WMPD-1010G and WMPH-1010G - 10 Year Parts and Labor Allowance:

Extends five (5) year unit warranty, and five (5) year service labor allowances, to ten (10) years. Dealer/installer warrants first year labor.

Part Numbers WACOIL-DX-1010 and WACOIL-HY-1010 - 10 Year Parts and Labor Allowance:

Extends five (5) year A-coil warranty, and five (5) year service labor allowances, to ten (10) years. Dealer/installer warrants first year labor.

Part Numbers WG-SC-LT and WG-DC-LT - Lifetime Compressor Warranty:

Extended warranty option coverage, to the original owner, for the compressor for the life of the unit beginning in year eleven (11). Coverage includes a one (1) time replacement, parts only.

**Enertech Global, LLC., for brand: "TETCO" Residential Single Family
5-YEAR LIMITED WARRANTY (5/5/5) STARTING IN 2011**

Enertech Global, LLC. warrants the refrigerant system components, to include the coaxial exchanger, air coil, expansion valve and reversing valve, to be free from defects in material and workmanship for a period of five (5) years from the date of delivery to the original purchaser-user, transferable to new owner.

Enertech Global, LLC. warrants its geothermal unit against defect in materials and workmanship for five (5) years from the date of delivery to the original purchaser-user, transferable to new owner. Enertech Global, LLC warrants (accessories) electric heat and thermostat for five (5) years, pump modules for two (2) years, and EWC zoning (panel and dampers) for ten (10) years, provided that they are purchased from Enertech Global, LLC. However, accessory warranties are not transferable.

Enertech Global, LLC. warrants service labor allowances for five (5) years (second to fifth years, with dealer/installer warranting the first year) from the date of delivery to the original purchaser-user, transferable to new owner, for the servicing, removing or reinstalling parts for the refrigerant system, or for any defect in materials and workmanship inside the unit as set forth above. Labor allowances may not cover the full amount of labor charged, depending upon the servicing contractor.

CONDITIONS AND EXCLUSIONS:

The Limited Warranty only applies if the following conditions are met:

- A. This Limited Warranty will not apply and shall be null and void if the Enertech Global, LLC. serial number has been altered, defaced or removed.
- B. This Limited Warranty shall be null and void if the Enertech Global, LLC. unit has been disconnected or removed from the location of original installation, or if dealer-seller has not been paid in full for the unit.
- C. This Limited Warranty shall not apply to unit failure or defect caused by improper installation, field modification, improper voltage, improper maintenance or misuse including operation during building construction, corrosion caused by airborne contaminants, chlorine or salt air exposure, corrosive liquids or water, abuse, neglect, Act of God, outdoor installation, damage from abuse, accident, fire, flood and the like, or to defects or damage caused by the use of any attachment, accessory or component not authorized by Enertech Global, LLC. Replacement or repaired parts and components are warranted only for the remainder of the original warranty period, as stated above.
- D. This Limited Warranty applies only to Enertech Global, LLC. units sold and installed by a factory trained, independent, Dealer of Enertech Global, LLC., in the United States or Canada, and subjected to normal usage as described and rated on the applicable descriptive sheet for such unit. This warranty shall not be valid if equipment is not installed in accordance with methods prescribed in our data and technical manuals and in compliance with local codes. Improper installation may endanger the occupants of the dwelling. Dealer must complete the warranty registration card supplied with the Enertech Global, LLC. unit, which must then be endorsed by original purchaser-user and mailed within ten (10) days after initial installation. If warranty card is not returned, warranty shall commence at date unit was shipped from Enertech Global, LLC.
- F. The obligation for Enertech Global, LLC. under this Limited Warranty is expressly limited to replacement of any parts or components as specified and found within the cabinet. Enertech Global, LLC. reserves the right to replace defective components under warranty with new or reconditioned parts. Except as set forth above, this warranty does not cover any labor expenses for service, nor for removing or reinstalling parts. Accessory, peripheral and ancillary parts and equipment or not covered by this warranty.
- G. Enertech Global, LLC. does not warrant equipment which has been custom built or modified to purchaser-user specifications. Likewise, any field modification of any equipment shall also void this, and any and all warranties.

Notice: Outdoor or unconditioned space installation of any equipment shall cause this and all warranties to be deemed void.

SHIPPING COSTS: The purchaser-user will be responsible for the cost of shipping warranty replacement parts from the Enertech Global, LLC. factory to the distributor of the parts. Purchaser-user is also responsible for any shipping cost of returning the failed part to the distributor.

THE FOREGOING LIMITED WARRANTY IS IN LIEU OF ALL OTHER WARRANTIES (AND IMPLIED CONDITIONS IN CANADA), EXPRESSED, IMPLIED AND STATUTORY, INCLUDING, WITHOUT LIMITATION, THE IMPLIED WARRANTIES OF MERCHANTABILITY AND FITNESS FOR A PARTICULAR PURPOSE, AND ALL SUCH WARRANTIES, EXPRESSED OR IMPLIED, ARE EXCLUDED AND SHALL NOT APPLY TO THE GOODS SOLD. IN NO EVENT SHALL WARRANTOR BE LIABLE FOR DIRECT, INDIRECT, INCIDENTAL, OR CONSEQUENTIAL DAMAGES RESULTING FROM ANY DEFECT IN THE GOODS EXCEPT TO THE EXTENT SET FORTH HEREIN.

(Some states do not allow exclusion or limitation of implied warranties or liability for incidental or consequential damage). For additional information or assistance, contact the WARRANTOR, which is: Enertech Global, LLC., 2506 South Elm Street, Greenville, IL 62246.

**Enertech Global, LLC., for brand: "TETCO" Residential Single Family
OPTIONAL RESIDENTIAL EXTENDED WARRANTIES STARTING IN 2011**

See page 1 for Standard Residential Warranty details. The following Optional Extended Warranties, if purchased, are additive to the standard Residential Warranty.

Part Numbers WTCMP10 and WTCMP10-DC - 10 Year Compressor Warranty:
Extends five (5) year compressor warranty to ten (10) years, parts only.

Part Numbers WTST-SC-1010, WTWT-DC-1010, WTWT-SC-1010, WTXT-SC-1010, and WTXT2-SC-1010 - 10 Year Parts and Labor Allowance:
Extends five (5) year geothermal unit, and five (5) year service labor allowances, to ten (10) years. Dealer/installer warrants first year labor.

Part Numbers WMPD-1010T and WMPH-1010T - 10 Year Parts and Labor Allowance:
Extends five (5) year unit warranty, and five (5) year service labor allowances, to ten (10) years. Dealer/installer warrants first year labor.

Part Numbers WACOIL-DX-1010T and WACOIL-HY-1010T - 10 Year Parts and Labor Allowance:
Extends five (5) year A-coil warranty, and five (5) year service labor allowances, to ten (10) years. Dealer/installer warrants first year labor.

Part Numbers WT-SC-LT and WT-DC-LT - Lifetime Compressor Warranty:
Extended warranty option coverage, to the original owner, for the compressor for the life of the unit beginning in year eleven (11). Coverage includes a one (1) time replacement, parts only. Note: Requires purchase of WTCMP10 or WTCMP10-DC for eligibility.

Enertech Global, LLC., for brands: “GeoComfort” and “Hydron Module” Commercial or Non-Single Family 1-YEAR LIMITED WARRANTY

Enertech Global, LLC. warrants the refrigerant system components, to include the compressor, coaxial exchanger, air coil, expansion valve and reversing valve, to be free from defects in material and workmanship for a period of one (1) year from the date of delivery to the original purchaser-user. Enertech Global, LLC. warrants its geothermal unit against defect in materials and workmanship for one (1) year from the date of delivery to the original purchaser-user.

CONDITIONS AND EXCLUSIONS:

The Limited Warranty only applies if the following conditions are met:

- A. This Limited Warranty will not apply and shall be null and void if the Enertech Global, LLC. serial number has been altered, defaced or removed.
- B. This Limited Warranty shall be null and void if the Enertech Global, LLC. unit has been disconnected or removed from the location of original installation, or if dealer-seller has not been paid in full for the unit.
- C. This Limited Warranty shall not apply to unit failure or defect caused by improper installation, field modification, improper voltage, improper maintenance or misuse including operation during building construction, corrosion caused by airborne contaminants, chlorine or salt air exposure, corrosive liquids or water, abuse, neglect, Act of God, outdoor installation, damage from abuse, accident, fire, flood and the like, or to defects or damage caused by the use of any attachment, accessory or component not authorized by Enertech Global, LLC. Replacement or repaired parts and components are warranted only for the remainder of the original warranty period, as stated above.
- D. This Limited Warranty applies only to Enertech Global, LLC. commercial and/or multi-family use (i.e. non-residential-single-family) units sold and installed by a trained, independent contractor-customer of Enertech Global, LLC., or an authorized representative and/or distributor, in the United States or Canada, and subjected to normal usage as described and rated on the applicable descriptive sheet for such unit. This warranty shall not be valid if equipment is not installed in accordance with methods prescribed in our data and technical manuals and in compliance with local codes. Improper installation may endanger the occupants of the dwelling. Contractor-customer must complete the warranty registration card supplied with the Enertech Global, LLC. unit, which must then be endorsed by original purchaser-user and mailed within ten (10) days after initial installation. If warranty card is not returned, warranty shall commence at date unit was shipped from Enertech Global, LLC.
- F. The obligation for Enertech Global, LLC. under this Limited Warranty is expressly limited to replacement of any parts or components as specified and found within the cabinet. Enertech Global, LLC. reserves the right to replace defective components under warranty with new or reconditioned parts. This warranty does not cover any labor expenses for service, nor for removing or reinstalling parts. Accessory, peripheral and ancillary parts and equipment or not covered by this warranty.
- G. Enertech Global, LLC. does not warrant equipment which has been custom built or modified to purchaser-user specifications. Likewise, any field modification of any equipment shall also void this, and any and all warranties.

Notice: Outdoor or unconditioned space installation of any equipment shall cause this and all warranties to be deemed void.

SHIPPING COSTS: The purchaser-user will be responsible for the cost of shipping warranty replacement parts from the Enertech Global, LLC. factory to the distributor of the parts. Purchaser-user is also responsible for any shipping cost of returning the failed part to the distributor.

THE FOREGOING LIMITED WARRANTY IS IN LIEU OF ALL OTHER WARRANTIES (AND IMPLIED CONDITIONS IN CANADA), EXPRESSED, IMPLIED AND STATUTORY, INCLUDING WITHOUT LIMITATION, THE IMPLIED WARRANTIES OF MERCHANTABILITY AND FITNESS FOR A PARTICULAR PURPOSE, AND ALL SUCH WARRANTIES, EXPRESSED OR IMPLIED, ARE EXCLUDED AND SHALL NOT APPLY TO THE GOODS SOLD. IN NO EVENT SHALL WARRANTOR BE LIABLE FOR DIRECT, INDIRECT, INCIDENTAL, OR CONSEQUENTIAL DAMAGES RESULTING FROM ANY DEFECT IN THE GOODS EXCEPT TO THE EXTENT SET FORTH HEREIN.

(Some states do not allow exclusion or limitation of implied warranties or liability for incidental or consequential damage). For additional information or assistance, contact the WARRANTOR, which is: Enertech Global, LLC., P.O. Box 573, 2506 South Elm Street, Greenville, IL 62246

Form: 23-23-0003-003
Page 1 of 2

Enertech Global, LLC., for brands: “GeoComfort” and “Hydron Module” Commercial or Non-Single Family

OPTIONAL COMMERCIAL EXTENDED WARRANTIES

See part number 23-23-0003-03 page 1 of 2, for standard Commercial Warranty details. The following optional extended warranties, if purchased, are additive to the standard Commercial Warranty.

Part # CCW COMMERCIAL EXTENDED WARRANTY - FIVE YEAR COMPRESSOR LIMITED WARRANTY

Enertech Global, LLC. warrants the refrigerant system components, to include the compressor, coaxial exchanger, air coil, expansion valve and reversing valve, to be free from defects in material and workmanship for a period of one (1) year from the date of delivery to the original purchaser-user. Enertech Global, LLC. warrants its geothermal unit against defect in materials and workmanship for one (1) year from the date of delivery to the original purchaser-user. **Extended warranty part number CCW extends the compressor warranty by fours (4) years, or five (5) years total from date of delivery to the original purchaser-user.**

Part # CRW COMMERCIAL EXTENDED WARRANTY - FIVE YEAR REFRIGERANT CIRCUIT LIMITED WARRANTY

Enertech Global, LLC. warrants the refrigerant system components, to include the compressor, coaxial exchanger, air coil, expansion valve and reversing valve, to be free from defects in material and workmanship for a period of one (1) year from the date of delivery to the original purchaser-user. Enertech Global, LLC. warrants its geothermal unit against defect in materials and workmanship for one (1) year from the date of delivery to the original purchaser-user. **Extended warranty part number CRW extends the refrigerant system components warranty by four (4) years, or five (5) years total from date of delivery to the original purchaser-user.**

Part# CPW COMMERCIAL EXTENDED WARRANTY - FIVE YEAR INTERNAL COMPONENTS LIMITED WARRANTY

Enertech Global, LLC. warrants the refrigerant system components, to include the compressor, coaxial exchanger, air coil, expansion valve and reversing valve, to be free from defects in material and workmanship for a period of one (1) year from the date of delivery to the original purchaser-user. Enertech Global, LLC. warrants its geothermal unit against defect in materials and workmanship for one (1) year from the date of delivery to the original purchaser-user. **Extended warranty part number CPW extends the refrigerant system components and geothermal warranty by four (4) years, or five (5) years total from date of delivery to the original purchaser-user.**

Form: 23-23-0003-003
Page 2 of 2

2506 South Elm Street
Greenville, IL 62246 USA
www.enertechmfg.com
info@enertechmfg.com

Guide du propriétaire : Unités en boîtier – séries horizontales, verticales et combinées

Rév. : 08 août 2011D

Réf. :  23-23-0043-001

Table des matières :

Section 1 : Présentation

Bienvenue 2

Section 2 : Entretien

Entretien 3

Rappels destinés au propriétaire 3

Section 3 : Filtres à air

Dimensions des filtres à air verticaux
et horizontaux 4 - 5

Section 4 : Thermostats

Thermostats 6

Section 5: Garantie

Vue d'ensemble 6

Fiche d'enregistrement 7

Certificats de garantie 10 - 14

Tableau des révisions du guide :

Date	Par	Page	Commentaire
08 août 2011	DS	Toutes	Changement des garanties de GeoComfort et TETCO
22 avr 2011	DS	5	TX les filtres à air ajouté
02 fév 2010	DS	5	GX & HX les filtres à air ajouté
31 déc 2009	DS	Toutes	Première publication

Enertech Global travaille constamment à l'amélioration de ses produits. La conception et les spécifications des produits peuvent par conséquent changer sans préavis et ne pas correspondre aux données fournies dans le présent document. Pour obtenir des renseignements actualisés, veuillez consulter notre site Web, ou communiquer avec notre service à la clientèle à l'adresse info@enertechmfg.com. Les énoncés et autres renseignements fournis aux présentes ne sont pas des garanties expresses et ne constituent pas une base de négociation entre les parties. Ils ne visent qu'à exprimer l'opinion d'Enertech Global à l'égard de ses produits et à transmettre des recommandations.

Section 1 : Présentation

BIENVENUE!

Un système géothermique constitue un investissement judicieux. Nous savons que vous disposez d'un grand nombre de possibilités de choix et nous vous remercions d'avoir opté pour nos produits. Non seulement serez-vous en mesure de jouir du confort offert par cette technologie, mais aussi des économies appréciables qu'elle permet de réaliser. Par surcroît, vous serez l'heureux propriétaire d'un produit utilisant une technologie considérée comme l'une des saines sur le plan écologique.

Ce guide vise à vous expliquer certaines des caractéristiques de votre nouveau système géothermique. Il traite également de quelques entretiens de base qui vous permettront de tirer profit de votre système pendant plusieurs années.

Pour toute question sur votre système, n'hésitez pas à communiquer avec votre installateur dont le nom figure dans la liste ci-dessous.

Marchand/installateur :	
Adresse :	
Téléphone :	
Courriel :	
Date de l'installation :	

Section 2 : Entretien

ENTRETIEN

Chaque unité est équipée d'un capteur limiteur de haute et de basse pression en mesure d'en bloquer le fonctionnement en présence d'une situation inhabituelle ou anormale. Communiquez avec votre marchand/installateur s'il s'avère nécessaire de réinitialiser un capteur plus d'une fois dans un délai de 24 heures ou sur une base régulière (à répétition, une fois par semaine ou plus).

Pour les unités munies d'une soufflante à transmission à courroie, inspectez au moins deux fois par année et remplacez la courroie si elle présente des signes de dommages ou d'usure. Ajustez la courroie de la soufflante au besoin. Il est recommandé de conserver une courroie de rechange sur les lieux.

Pour les unités munies d'échangeurs d'eau chaude, suivez les recommandations des fournisseurs pour tous travaux d'entretien ou de réparation des pompes externes, des circulateurs, des valves et des accessoires.

RAPPELS DESTINÉS AU PROPRIÉTAIRE :

1. Vérifiez le(s) filtre(s) à air toutes les deux semaines. Remplacez-les au minimum une fois par mois. Un mauvais rendement du système de chauffage durant la saison de chauffe laisse supposer un filtre sale. Un mauvais rendement du système de climatisation durant la saison de conditionnement de l'air laisse supposer un filtre sale. Une mauvaise circulation de l'air en saison laisse supposer un filtre sale. Veillez à toujours utiliser un filtre pour éviter des réparations supplémentaires attribuables à une obstruction de l'échangeur de chaleur. Éteignez l'appareil avant de déposer un filtre.
2. Sachez quel interrupteur/fusible ou disjoncteurs alimentent l'unité en tension. Éteignez l'unité et communiquez avec votre technicien-installateur chaque fois que vous soupçonnez un dysfonctionnement. Vérifiez l'interrupteur/le fusible de débranchement ou le disjoncteur si l'unité s'arrête et que son thermostat ou son signal de contrôle est allumé. Signalez toute panne répétée à votre technicien-installateur. Arrêtez l'unité durant une panne d'électricité. Rallumez-

la seulement après vous être assuré que l'alimentation en électricité est continue et que la tension est adéquate.

3. Pour éviter des appels de service inutiles, veuillez lire l'information ci-dessous. Les capteurs limiteur de haute et de basse pression se mettent habituellement en fonction en présence d'une anomalie corrigible.
 - A. Filtre(s) sale(s).
 - B. Diffuseurs d'air ou registres de reprise d'air fermés.
 - C. Grilles de reprise bloquées
4. Dans le cas de systèmes utilisés avec des puits à ciel ouvert, il est recommandé de demander à votre marchand local d'inspecter votre échangeur de chaleur au moins une fois par année pour vous assurer qu'aucune accumulation de sédiments ne se produit dans le système.

AVERTISSEMENT

AVERTISSEMENT : CET ÉQUIPEMENT NE CONTIENT AUCUNE PIÈCE REMPLAÇABLE. NE TENTEZ PAS D'EN FAIRE LA RÉPARATION. LES TRAVAUX D'ENTRETIEN ET DE RÉPARATION DOIVENT ÊTRE CONFIS À DES TECHNICIENS CERTIFIÉS COMPÉTENTS. DES BLESSURES GRAVES, VOIRE MORTELLES, POURRAIENT SURVENIR SI VOUS TENTEZ D'ENTREtenir OU DE RÉPARER DE L'ÉQUIPEMENT.

Section 3 : Filtres à air

Unités horizontales

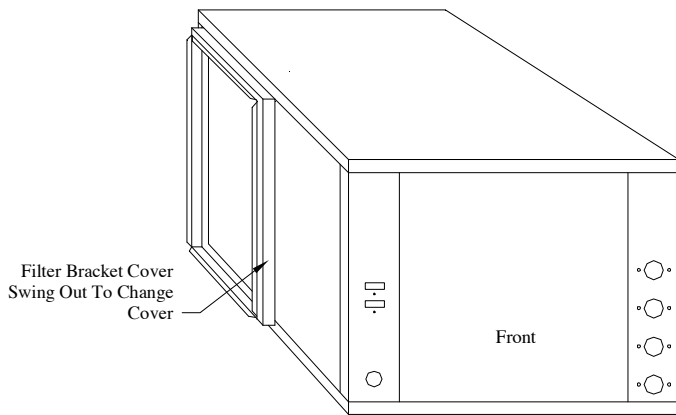

Unités verticales

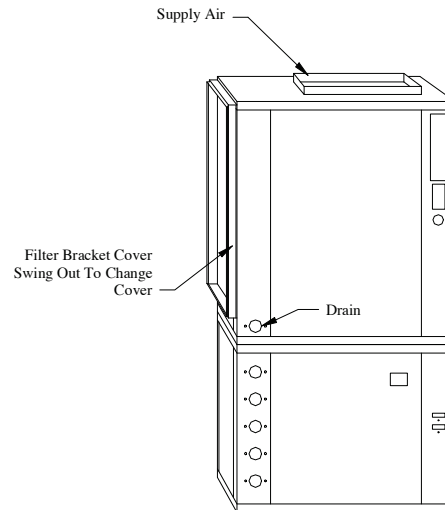

Unités verticales (à la prochaine page aussi)

Modèle	Dimension du filtre	Modèle	Dimension du filtre	Modèle	Dimension du filtre	Modèle	Dimension du filtre	Modèle	Dimension du filtre
GT024	30 x 24	H026	30 x 24	TVT028	30 x 24	GS018	30 x 24	H018	30 x 24
GT036	32 x 28	H038	32 x 28	TVT040	32 x 28	GS024	30 x 24	H024	30 x 24
GT048	36 x 28	H050	36 x 28	TVT054	36 x 28	GS030	32 x 28	H030	32 x 28
GT060	36 x 28	H062	36 x 28	TVT066	36 x 28	GS036	32 x 28	H036	32 x 28
GT072	36 x 28	H073	36 x 28			GS042	36 x 28	H042	36 x 28
GT096	36 x 38	H096	36 x 38			GS048	36 x 28	H048	36 x 28
GT120	36 x 38	H120	36 x 38			GS060	36 x 28	H060	36 x 28
GT144	36 x 38	H144	36 x 38			GS072	36 x 28	H072	36 x 28

Modèle	Dimension du filtre	Modèle	Dimension du filtre
GC018	22 x 30	HC018	22 x 30
GC024	22 x 30	HC024	22 x 30
GC030	26 x 30	HC030	26 x 30
GC036	26 x 30	HC036	26 x 30
GC042	28 x 30	HC042	28 x 30
GC048	28 x 30	HC048	28 x 30
GC060	30 x 32	HC060	30 x 32
GC072	30 x 32	HC072	30 x 32

Un filtre électrostatique optionnel de 1" (lavable) est également offert

[Commentaire : Le filtre lavable doit être nettoyé au minimum toutes les quatre semaines. Vaporisez le filtre du côté du support de montage (l'utilisation d'un produit dégraissant doux pour filtre électrostatique, comme le 409, est recommandée.) Attendez que le filtre sèche avant de le réinstaller. Nous vous recommandons d'avoir deux filtres, un dans l'unité et un autre que vous laverez et laisserez sécher.]

Unités horizontales

Modèle	Dimension du filtre	Modèle	Dimension du filtre	Modèle	Dimension du filtre	Modèle	Dimension du filtre
GT024	18 x 36	H026	18 x 36	GS018	18 x 36	H018	18 x 36
GT036	18 x 48	H038	18 x 48	GS024	18 x 36	H024	18 x 36
GT048	20 x 50	H050	20 x 50	GS030	18 x 48	H030	18 x 48
GT060	20 x 50	H062	20 x 50	GS036	18 x 48	H036	18 x 48
GT072	20 x 50	H073	20 x 50	GS042	20 x 50	H042	20 x 50
				GS048	20 x 50	H048	20 x 50
				GS060	20 x 50	H060	20 x 50
				GS072	20 x 50	H072	20 x 50

Section 3 : Filtres à air

Les unités Compass™, Revolution™, & ES4™

Modèle	Dimension du filtre	Modèle	Dimension du filtre	Modèle	Dimension du filtre
GXT024	28 x 30	HXT024	28 x 30	TXT024	28 x 30
GXT/ GCT036	28 x 30	HXT/ HCT036	28 x 30	TXT/ TCT036	28 x 30
GXT/ GCT048	28 x 34	HXT/ HCT048	28 x 34	TXT/ TCT048	28 x 34
GXT/ GCT060	28 x 34	HXT/ HCT060	28 x 34	TXT/ TCT060	28 x 34
GXT/ GCT072	28 x 34	HXT/ HCT072	28 x 34	TXT/ TCT072	28 x 34

Un filtre électrostatique optionnel de 1" (lavable) est également offert

[Commentaire : Le filtre lavable doit être nettoyé au minimum toutes les quatre semaines. Vaporisez le filtre du côté du support de montage (l'utilisation d'un produit dégraissant doux pour filtre électrostatique, comme le 409, est recommandée.) Attendez que le filtre sèche avant de le réinstaller. Nous vous recommandons d'avoir deux filtres, un dans l'unité et un autre que vous laverez et laisserez sécher.]

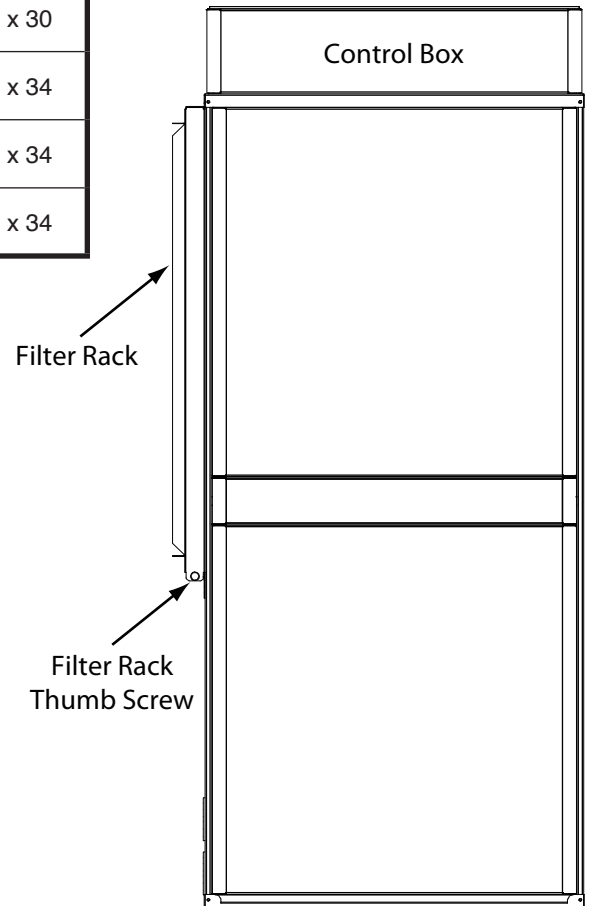

Front & Back View

Section 4 : Thermostats

THERMOSTAT

Les thermostats doivent être placés et installés en respectant les instructions et les recommandations du fabricant. Les thermostats doivent habituellement être posés à une distance de 137,2 cm (54 po) du plancher sur un mur de division selon un circuit de retour d'air et toujours à l'abri du soleil.

THERMOSTAT INVERSEUR MANUEL/AUTOMATIQUE Interrupteur de soufflante

On (Marche) –

La soufflante fonctionne continuellement
Auto – La soufflante s'enclenche lors d'une demande de chauffage ou de refroidissement.

Interrupteur système

Off (Arrêt) – Les fonctions de chauffage et de refroidissement sont inopérantes.

Heat (Chauffage) – Le compresseur et/ou le mode de chauffage auxiliaire s'enclenche lors d'une demande de chauffage du thermostat. La chaleur de premier étage enclenche le compresseur pour répondre à la demande de chaleur. De la chaleur auxiliaire peut être requise par temps froid. Le fonctionnement du chauffage auxiliaire est normalement indiqué par un témoin de chauffage auxiliaire.

Cool (Refroidissement) – Le robinet inverseur est alimenté. Lors d'une demande en refroidissement, le thermostat enclenche le compresseur pour maintenir un point de consigne de refroidissement.

Auto – Lors d'une demande en chaleur, le thermostat enclenche le compresseur pour maintenir le point de consigne de chauffage du thermostat. Lors d'une demande en refroidissement, le thermostat enclenche le compresseur pour maintenir le point de consigne de refroidissement du thermostat.

Emergency Heat (Chaleur d'urgence)

Si le modèle est équipé de cette fonction, de la chaleur d'urgence peut être fournie lorsque le fonctionnement de l'unité est bloqué en raison d'un dysfonctionnement. Le compresseur est désactivé et le chauffe-conduit auxiliaire s'enclenche en deuxième étage pour satisfaire une demande en chaleur du thermostat. Le témoin de chauffage auxiliaire indique que le chauffe-conduit fonctionne. En mode

d'urgence, le témoin d'urgence reste allumé en permanence. Il s'allume pour indiquer une anomalie si le relais de blocage du compresseur a été déclenché en raison de l'activation du limiteur de haute ou de basse pression pendant que l'unité se trouvait en mode Pompe à chaleur ou Normal.

Commentaire : Lors du déclenchement du limiteur de haute ou de basse pression, le compresseur s'est verrouillé pour empêcher le fonctionnement en court-cycle. Pour réinitialiser l'unité, placez l'interrupteur système en position d'arrêt, puis remettez-le en mode de chauffage ou de refroidissement.

Section 5 : Enregistrement de la garantie

INFORMATION IMPORTANTE RELATIVE À LA GARANTIE À L'INTENTION DE L'UTILISATEUR FINAL :

Pour valider votre garantie, votre installateur doit remplir la fiche d'enregistrement de garantie, incluse dans cette trousse de renseignements, ou celle en ligne à l'adresse www.enertechmfg.com.

En tant qu'utilisateur final, vous devez signer cette fiche d'enregistrement en utilisant la fiche en ligne, ou poster la fiche à l'adresse ci-dessous ou la télécopier au numéro 618-664-4597.

Enertech Global
Attn: Warranty & Claims Dept.
2506 South Elm Street
Greenville, IL 62246 USA

Notre garantie est excellente et nous voulons que vous tiriez profit de tous ses avantages; nous vous demandons néanmoins de nous aider à mieux vous servir.

La fiche d'enregistrement de garantie doit être enregistrée dans les 10 jours après la mise en route de l'équipement. Des exceptions peuvent toutefois s'appliquer en certaines circonstances et à la discrétion exclusive d'Enertech Global.



ENREGISTREMENT DE GARANTIE

TÉLÉPHONE : 618.664.9010 TÉLÉCOPIEUR : 618.664.4597 EMAIL : WARRANTY@ENERTECHMFG.COM

LES ENREGISTREMENTS DE GARANTIE DOIT ÊTRE REMPLIE MOINS DE DIX JOURS APRÈS L'INSTALLATION

NOMBRE DE MODÈL _____ NOMBRE DE SÉRIE _____ MARQUE _____
 DATE DE LA VENTE _____ DATE DE LIVRAISON _____ DATE DE L'INSTALLATION _____

APPLICATION

- NOUVELLE CONSTRUCTION RÉSIDENIELLE GÉOTHERMIQUE REMPLACEMENT RÉSIDENIELLE REMPLACEMENT RÉSIDENIELLE
 MULTIFAMILIAL (CONDO/TOWNHOME/MULTIPLEX) COMMERCIAL AUTRE _____

UTILISATION

- CONDITIONNEMENT DE L'AIR POUR LE CONFORT CHAUFFAGE DE L'EAU DOMESTIQUE CHAUFFAGE RADIANT
 PISCINE FONTE DE NEIGE AUTRE _____

Conseil: Vérifiez le tout qu'appliquez

SOURCE

- BOUCLE SOUTERRAINE GÉOTHERMIQUE (OU LAC/ÉTANG) EAU DE PUIITS AUTRE _____

ALIMENTATION DE SECOURS

- AUCUNE ÉLECTRIQUE GAZ PROPANE HUILE BOIS AUTRE _____

couper le long de cette ligne

ACHETEUR-UTILISATEUR _____ TÉLÉPHONE _____
 ADRESSE _____ VILLE _____ ÉTAT/PROV _____
 CODE POSTAL _____ E-MAIL (FACULTATIF) _____

NOUS AVONS SUPERVISÉ L'INSTALLATION ET LA MISE EN ROUTE CONFORMÉMENT AUX DIRECTIVES D'INSTALLATION D'ENERTECH GLOBAL, LLC.

CETTE UNITÉ EXÉCUTE DE MANIÈRE SATISFAISANTE DE MANIÈRE NON SATISFAISANTE; SI TEL EST LE CAS, EXPLIQUEZ _____

À MA CONNAISSANCE, L'INFORMATION CI-DESSUS EST EXACTE ET JE DEMANDE QUE LA GARANTIE PRENNE EFFET.

MARCHAND (INSTALLATEUR) _____ DATE _____
 CLIENT/UTILISATEUR FINAL _____ DATE _____
 E-MAIL (MARCHAND/INSTALLATEUR) _____

POSTEZ CETTE FICHE À :
 ENERTECH GLOBAL LLC
 2506 SOUTH ELM STREET
 GREENVILLE, IL 62246

TÉLÉCOPIEZ CETTE FICHE À :
 ENERTECH GLOBAL LLC
 618.664.4597

OU INSCRIVEZ-VOUS EN LIGNE SUR WWW.ENERTECHMFG.COM

Cette page est intentionnellement laissée le blanc.

Cette page est intentionnellement laissée le blanc.

Enertech Global, LLC. offre une GARANTIE LIMITÉE DE 10 ANS (10/10/10) sur la marque : « Hydron Module » pour résidence unifamiliale (commencer en 2011)

Enertech Global, LLC. garantit les composants du système de réfrigération : ceci comprend le compresseur, l'échangeur coaxial, la bobine à air, le détendeur ainsi que le robinet inverseur; contre tout vice de matériaux ou de fabrication pour une période de dix (10) ans à compter de la date de livraison chez l'acheteur-utilisateur, transférable au nouveau propriétaire.

Enertech Global, LLC. garantit les appareils géothermiques contre tout vice de matériaux ou de fabrication pour une période dix (10) ans à compter de la date de livraison chez l'acheteur-utilisateur, transférable au nouveau propriétaire. Toutefois, les accessoires (thermostat, module de pompage, radiateur électrique, zonage EWC) proviennent directement de chez Enertech Global, LLC. ne sont pas transférables. Enertech Global, LLC. garantit le coffret sur la marque "Hydron Module," l'échangeur coaxial, et le compresseur contre tout vice de matériaux ou de fabrication pour la vie de l'appareil géothermique. Cette garantie de la vie n'est pas transférable.

Enertech Global, LLC. garantit l'allocation de service et main-d'œuvre pour une période de dix (10) ans (les deuxième à dixième années, puisque la première année est couverte par le marchand/installateur) à compter de la date de livraison chez l'acheteur-utilisateur d'origine, transférable au nouveau propriétaire. Cette garantie couvre les frais de service, le retrait ou le remplacement de pièces du système de réfrigération, ou contre tout vice de matériaux ou de fabrication de l'appareil, sous réserve des conditions stipulées ci-dessus. Selon les termes du contrat d'entretien, les allocations de main-d'œuvre pourraient ne représenter qu'une portion des frais de main-d'œuvre engagés.

MODALITÉS ET EXCLUSIONS :

La Garantie Limitée ne sera honorée que si les conditions suivantes s'appliquent :

- A. Cette Garantie Limitée ne sera pas honorée et sera considérée nulle et sans effet si le numéro de série de Enertech Global, LLC. a été modifié, oblitéré ou retiré.
- B. Cette Garantie Limitée sera considérée nulle et sans effet si l'on a débranché ou déplacé l'appareil de son emplacement initial ou si le marchand-vendeur n'a pas reçu le paiement complet pour l'achat de l'appareil.
- C. Cette Garantie Limitée sera considérée nulle et sans effet si une défaillance ou un défaut de l'appareil résulte soit d'une installation inappropriée de l'appareil, d'un déplacement de l'appareil, d'un mauvais réglage de tension, d'une maintenance inadéquate ou d'un usage inapproprié de l'appareil. Ceci comprend le fonctionnement de l'appareil durant les travaux de construction; la corrosion causée par des contaminants en suspension; l'exposition au chlore ou à l'atmosphère saline; le contact avec de l'eau ou des liquides corrosifs; toute forme d'abus, de négligence ou de force majeure; une installation faite à l'extérieur; des dommages imputables à un abus, à un accident, à un incendie, à une inondation ou autre catastrophe apparentée, ou tout défaut ou dommage au système résultant de l'utilisation d'équipement, d'accessoires ou d'autres composants non homologués par Enertech Global, LLC.
- D. La garantie couvre le remplacement ou la réparation des pièces et composants pendant la période résiduelle de la garantie d'origine, tel que mentionné précédemment.
- E. Cette Garantie Limitée n'est valable que pour les appareils fabriqués par Enertech Global, LLC., vendus et installés par un détaillant indépendant et dûment accrédité par Enertech Global, LLC., aux États-Unis ou au Canada, moyennant un usage normal, soit conformément aux prescriptions établies sur les fiches techniques de ces appareils. La présente garantie n'est valable que si l'appareil a été adéquatement installé tel que prescrit sur les fiches techniques et selon les normes en vigueur. Une installation inadéquate pourrait mettre en danger les occupants de la résidence. Le marchand doit remplir la fiche de garantie qui accompagne chaque appareil provenant de Enertech Global, LLC., puis la faire contresigner par l'acheteur-utilisateur d'origine, qui devra la poster dans les dix (10) jours suivant l'installation. À défaut d'envoyer la fiche de garantie, la garantie de l'appareil n'entrera en vigueur qu'à compter de la date d'expédition à partir des locaux de Enertech Global, LLC.
- F. Tel que stipulé par cette Garantie Limitée, la responsabilité de Enertech Global, LLC. se limite expressément au remplacement de toute pièce ou composant précis(e) faisant partie intégrante du boîtier. Enertech Global, LLC. s'engage à remplacer tout composant défectueux visé par la garantie par un composant neuf ou reconditionné. Sous réserve de ce qui précède, cette garantie n'offre pas de couverture sur les frais de main-d'œuvre lors du retrait ou du remplacement des pièces par le personnel de service. Ni les accessoires ni l'équipement périphérique ou connexe ne sont couverts par la présente garantie.
- G. Tout équipement construit sur commande ou modifié selon les prescriptions de l'acheteur-utilisateur ne fera pas l'objet d'une couverture de garantie par Enertech Global, LLC. De même, aucune garantie ne sera valable sur de l'équipement ayant été déplacé ou dont l'espace a été transformé, sans autorisation du fabricant.

Avis : Toute pièce d'équipement installée à l'extérieur ou dans un endroit inapproprié aura pour effet de rendre dénuées les garanties.

FRAIS DE TRANSPORT : Il incombe à l'acheteur-utilisateur d'acquitter les frais de transport des pièces de remplacement sous couvert de garantie, à partir de l'usine de fabrication au marchand de pièces. Il est également de la responsabilité de l'acheteur-utilisateur d'assumer les coûts d'expédition de toute pièce défectueuse jusqu'au marchand.

LA PRÉSENTE GARANTIE LIMITÉE REMPLACE TOUTE AUTRE GARANTIE (ET AUTRES MODALITÉS EN VIGUEUR AU CANADA), EXPLICITE, IMPLICITE ET PRÉSCRITE PAR LA LOI, Y COMPRIS ET SANS RESTRICTION, LES GARANTIES IMPLICITES CONFÉRANT AU BIEN SA BONNE CONDITION ET SA QUALITÉ MARCHANDE, ET TOUTES LES GARANTIES, EXPLICITES OU IMPLICITES SONT EXCLUES ET NE S'APPLIQUENT PAS À LA MARCHANDISE VENDUE. EN AUCUN CAS, LE GARANT NE PEUT ÊTRE TENU RESPONSABLE DE TOUT DOMMAGE DIRECT, INDIRECT, IMPRÉVU OU CONSÉCUTIF DÉCOULANT D'UN PRODUIT DÉFECTUEUX SOUS RÉSERVE DES MODALITÉS CI-MENTIONNÉES.

(Certains États ne permettent pas d'exclure ou de restreindre les garanties implicites ou la responsabilité en cas de dommages indirects ou consécutifs). Si vous désirez de plus amples renseignements concernant la présente garantie, communiquez avec le GARANT, soit Enertech Global, LLC., 2506 South Elm Street, Greenville, IL 62246, U.S.A.

Page 1 of 2

Enertech Global, LLC, offre des GARANTIES FACULTATIVES sur la marque :

« Hydron Module » pour résidence unifamiliale (commencer en 2011)

Voir la page 1 pour connaître les détails de la Garantie Résidentielle Standard. Les Garanties Facultatives suivantes modifient la Garantie Résidentielle Standard.

Articles WH-SC-555, WH-DC-555, WH2-SC-555, WHC-SC-555, WHW-SC-555, et WHW-DC-555 - 5 ans sur les pièces et l'allocation de main-d'œuvre plus la garantie du compresseur de 10 ans :

Cinq (5) ans sur l'appareil géothermique et cinq (5) ans sur l'allocation de service et main-d'œuvre (les deuxième à cinquième années, puisque la première année est couverte par le marchand/installateur), transférable au nouveau propriétaire. Cinq (5) ans sur les accessoires (thermostat, module de pompage, radiateur électrique, zonage EWC) proviennent directement de chez Enertech Global, LLC. (pas transférables). Dix (10) ans sur le compresseur, transférable au nouveau propriétaire. Une garantie de la vie de l'appareil géothermique sur le coffret, l'échangeur coaxial, et le compresseur (pas transférables).

Articles WMPD-555H et WMPH-555H - 5 ans sur les pièces et l'allocation de main-d'œuvre :

Cinq (5) ans sur l'appareil et cinq (5) ans sur l'allocation de service et main-d'œuvre (les deuxième à cinquième années, puisque la première année est couverte par le marchand/installateur), transférable au nouveau propriétaire.

Articles WACOIL-DX-555H et WACOIL-HY-555H - 5 ans sur les pièces et l'allocation de main-d'œuvre :

Cinq (5) ans sur l'appareil et cinq (5) ans sur l'allocation de service et main-d'œuvre (les deuxième à cinquième années, puisque la première année est couverte par le marchand/installateur), transférable au nouveau propriétaire.

Enertech Global, LLC. offre une GARANTIE LIMITÉE DE 5 ANS / GARANTIE LIMITÉE DE 10 ANS SUR LE COMPRESSEUR (5/5/5+10C) sur la marque : « GeoComfort » pour résidence unifamiliale (commencer en 2011)

Enertech Global, LLC. garantit les composants du système de réfrigération : ceci comprend l'échangeur coaxial, la bobine à air, le détendeur ainsi que le robinet inverseur; contre tout vice de matériaux ou de fabrication pour une période de cinq (5) ans à compter de la date de livraison chez l'acheteur-utilisateur. Enertech Global, LLC. garantit le compresseur pour une période de dix (10) ans à compter de la date de livraison chez l'acheteur-utilisateur. Cette garantie est transférable au nouveau propriétaire.

Enertech Global, LLC. garantit les appareils géothermiques contre tout vice de matériaux ou de fabrication pour une période cinq (5) ans à compter de la date de livraison chez l'acheteur-utilisateur, transférable au nouveau propriétaire. Toutefois, les accessoires (thermostat, module de pompage, radiateur électrique, zonage EMC) proviennent directement de chez Enertech Global, LLC. ne sont pas transférables.

Enertech Global, LLC. garantit l'allocation de service et main-d'œuvre pour une période de cinq (5) ans (les deuxième à cinquième années, puisque la première année est couverte par le marchand/installateur) à compter de la date de livraison chez l'acheteur-utilisateur d'origine, transférable au nouveau propriétaire. Cette garantie couvre les frais de service, le retrait ou le remplacement de pièces du système de réfrigération, ou contre tout vice de matériaux ou de fabrication de l'appareil, sous réserve des conditions stipulées ci-dessus. Selon les termes du contrat d'entretien, les allocations de main-d'œuvre pourraient ne représenter qu'une portion des frais de main-d'œuvre engagés.

MODALITÉS ET EXCLUSIONS :

La Garantie Limitée ne sera honorée que si les conditions suivantes s'appliquent :

- A. Cette Garantie Limitée ne sera pas honorée et sera considérée nulle et sans effet si le numéro de série de Enertech Global, LLC. a été modifié, oblitéré ou retiré.
- B. Cette Garantie Limitée sera considérée nulle et sans effet si l'on a débranché ou déplacé l'appareil de son emplacement initial ou si le marchand-vendeur n'a pas reçu le paiement complet pour l'achat de l'appareil.
- C. Cette Garantie Limitée sera considérée nulle et sans effet si une défaillance ou un défaut de l'appareil résulte soit d'une installation inappropriée de l'appareil, d'un déplacement de l'appareil, d'un mauvais réglage de tension, d'une maintenance inadéquate ou d'un usage inapproprié de l'appareil. Ceci comprend le fonctionnement de l'appareil durant les travaux de construction; la corrosion causée par des contaminants en suspension; l'exposition au chlore ou à l'atmosphère saline; le contact avec de l'eau ou des liquides corrosifs; toute forme d'abus, de négligence ou de force majeure; une installation faite à l'extérieur; des dommages imputables à un abus, à un incendie, à une inondation ou autre catastrophe apparentée, ou tout défaut ou dommage au système résultant de l'utilisation d'équipement, d'accessoires ou d'autres composants non homologués par Enertech Global, LLC.
- D. La garantie couvre le remplacement ou la réparation des pièces et composants pendant la période résiduelle de la garantie d'origine, tel que mentionné précédemment.
- E. Cette Garantie Limitée n'est valable que pour les appareils fabriqués par Enertech Global, LLC., vendus et installés par un détaillant indépendant et dûment accrédité par Enertech Global, LLC., aux États-Unis ou au Canada, moyennant un usage normal, soit conformément aux prescriptions établies sur les fiches techniques de ces appareils. La présente garantie n'est valable que si l'appareil a été adéquatement installé tel que prescrit sur les fiches techniques et selon les normes en vigueur. Une installation inadéquate pourrait mettre en danger les occupants de la résidence. Le marchand doit remplir la fiche de garantie qui accompagne chaque appareil provenant de Enertech Global, LLC., puis la faire contresigner par l'acheteur-utilisateur d'origine, qui devra la poster dans les dix (10) jours suivant l'installation. A défaut d'envoyer la fiche de garantie, la garantie de l'appareil n'entrera en vigueur qu'à compter de la date d'expédition à partir des locaux de Enertech Global, LLC.
- F. Tel que stipulé par cette Garantie Limitée, la responsabilité de Enertech Global, LLC. se limite expressément au remplacement de toute pièce ou composant précis(e) faisant partie intégrante du boîtier. Enertech Global, LLC. s'engage à remplacer tout composant défectueux visé par la garantie par un composant neuf ou reconditionné. Sous réserve de ce qui précède, cette garantie n'offre pas de couverture sur les frais de main-d'œuvre lors du retrait ou du remplacement des pièces par le personnel de service. Ni les accessoires ni l'équipement périphérique ou connexe ne sont couverts par la présente garantie.
- G. Tout équipement construit sur commande ou modifié selon les prescriptions de l'acheteur-utilisateur ne fera pas l'objet d'une couverture de garantie par Enertech Global, LLC. De même, aucune garantie ne sera valable sur de l'équipement ayant été déplacé ou dont l'espace a été transformé, sans autorisation du fabricant.

Avis : Toute pièce d'équipement installée à l'extérieur ou dans un endroit inapproprié aura pour effet de rendre désuètes les garanties.

FRAIS DE TRANSPORT : Il incombe à l'acheteur-utilisateur d'acquitter les frais de transport des pièces de remplacement sous couvert de garantie, à partir de l'usine de fabrication au marchand de pièces. Il est également de la responsabilité de l'acheteur-utilisateur d'assumer les coûts d'expédition de toute pièce défectueuse jusqu'au marchand.

LA PRÉSENTE GARANTIE LIMITEE REMPLACE TOUTE AUTRE GARANTIE (ET AUTRES MODALITÉS EN VIGUEUR AU CANADA), EXPLICITE, IMPLICITE ET PRESCRITE PAR LA LOI, Y COMPRIS ET SANS RESTRICTION, LES GARANTIES IMPLICITES CONFÉRANT AU BIEN SA BONNE CONDITION ET SA QUALITÉ MARCHANDE, ET TOUTES LES GARANTIES, EXPLICITES OU IMPLICITES SONT EXCLUES ET NE S'APPLIQUENT PAS À LA MARCHANDISE VENDUE. EN AUCUN CAS, LE GARANT NE PEUT ÊTRE TENU RESPONSABLE DE TOUT DOMMAGE DIRECT, INDIRECT, IMPRÉVU OU CONSÉCUTIF DÉCOULANT D'UN PRODUIT DÉFECTUEUX SOUS RÉSERVE DES MODALITÉS CI-MENTIONNÉES.

(Certains États ne permettent pas d'exclure ou de restreindre les garanties implicites ou la responsabilité en cas de dommages indirects ou consécutifs). Si vous désirez de plus amples renseignements concernant la présente garantie, communiquez avec le GARANT, soit Enertech Global, LLC., 2506 South Elm Street, Greenville, IL 62246, U.S.A.

Enertech Global, LLC. offre des GARANTIES PROLONGÉES FACULTATIVES sur la marque :

« GeoComfort » pour résidence unifamiliale (commencer en 2011)

Voir la page 1 pour connaître les détails de la Garantie Résidentielle Standard. Les Garanties Prolongées FacultatIVES suivantes s'ajoutent aux modalités de la Garantie Résidentielle Standard.

Articles WGT-SC-1010B, WGT-DC-1010B, WGT2-SC-1010B, WGS-SC-1010B, WGTC-SC-1010B, WGSC-SC-1010B, WGWS-SC-1010B, et WGWT-DC-1010B - 10 ans sur les pièces et l'allocation de main-d'œuvre :

Prolongement de la garantie établie à cinq (5) ans sur l'appareil géothermique (y compris les accessoires), ainsi que de l'allocation de main-d'œuvre établie à cinq (5) ans, pour une période de dix (10) ans en tout (l'allocation de main-d'œuvre est les deuxième à dixième années, puisque la première année est couverte par le marchand/installateur).

Articles WMPD-1010G et WMPH-1010G - 10 ans sur les pièces et l'allocation de main-d'œuvre :

Prolongement de la garantie établie à cinq (5) ans sur l'appareil, ainsi que de l'allocation de main-d'œuvre établie à cinq (5) ans, pour une période de dix (10) ans en tout (l'allocation de main-d'œuvre est les deuxième à dixième années, puisque la première année est couverte par le marchand/installateur).

Articles WACOIL-DX-1010 et WACOIL-HY-1010 - 10 ans sur les pièces et l'allocation de main-d'œuvre :

Prolongement de la garantie établie à cinq (5) ans sur l'appareil, ainsi que de l'allocation de main-d'œuvre établie à cinq (5) ans, pour une période de dix (10) ans en tout (l'allocation de main-d'œuvre est les deuxième à dixième années, puisque la première année est couverte par le marchand/installateur).

Articles WT-SC-LT et WT-DC-LT - garantie du compresseur de vie :

Prolongement de la garantie établie à dix (10) ans sur le compresseur, pour la vie (n'inclut pas le main-d'œuvre après la garantie limitée ou prolongée). L'assurance inclut un remplacement d'une fois.

Enertech Global, LLC. offre une GARANTIE LIMITÉE DE 5 ANS (5/5/5) sur la marque : « TETCO » pour résidence unifamiliale (commencer en 2011)

Enertech Global, LLC. garantit les composants du système de réfrigération : ceci comprend le compresseur, l'échangeur coaxial, la bobine à air, le détenteur ainsi que le robinet inverseur, contre tout vice de matériaux ou de fabrication pour une période de cinq (5) ans à compter de la date de livraison chez l'acheteur-utilisateur. Cette garantie est transférable au nouveau propriétaire.

Enertech Global, LLC. garantit les appareils géothermiques contre tout vice de matériaux ou de fabrication pour une période de cinq (5) ans à compter de la date de livraison chez l'acheteur-utilisateur, transférable au nouveau propriétaire. Enertech Global, LLC. garantit (les accessoires) le radiateur électrique et le thermostat pour une période de cinq (5) ans; le module de pompage pour une période de deux (2) ans; et le zonage EWC (le panneau de zone et les amortisseurs) pour une période de dix (10) ans provenant directement de chez Enertech Global, LLC. Toutefois, les accessoires ne sont pas transférables.

Enertech Global, LLC. garantit l'allocation de service et main-d'œuvre pour une période de cinq (5) ans (les deuxième à cinquième années, puisque la première année est couverte par le marchand/installateur) à compter de la date de livraison chez l'acheteur-utilisateur d'origine, transférable au nouveau propriétaire. Cette garantie couvre les frais de service, le retrait ou le remplacement de pièces du système de réfrigération, ou contre tout vice de matériaux ou de fabrication de l'appareil, sous réserve des conditions stipulées ci-dessus. Selon les termes du contrat d'entretien, les allocations de main-d'œuvre pourraient ne représenter qu'une portion des frais de main-d'œuvre engagés.

MODALITÉS ET EXCLUSIONS :

La Garantie Limitée ne sera honorée que si les conditions suivantes s'appliquent :

- A. Cette Garantie Limitée ne sera pas honorée et sera considérée nulle et sans effet si le numéro de série de Enertech Global, LLC. a été modifié, oblitéré ou retiré.
- B. Cette Garantie Limitée sera considérée nulle et sans effet si l'on a débranché ou déplacé l'appareil de son emplacement initial ou si le marchand-vendeur n'a pas reçu le paiement complet pour l'achat de l'appareil.
- C. Cette Garantie Limitée sera considérée nulle et sans effet si une défaillance ou un défaut de l'appareil résulte soit d'une installation inappropriée de l'appareil, d'un déplacement de l'appareil, d'un mauvais réglage de tension, d'une maintenance inadéquate ou d'un usage inapproprié de l'appareil. Ceci comprend le fonctionnement de l'appareil durant les travaux de construction; la corrosion causée par des contaminants en suspension; l'exposition au chlore ou à l'atmosphère saline; le contact avec de l'eau ou des liquides corrosifs; toute forme d'abus, de négligence ou de force majeure; une installation faite à l'extérieur; des dommages imputables à un abus, à un accident, à un incendie, à une inondation ou autre catastrophe apparentée, ou tout défaut ou dommage au système résultant de l'utilisation d'équipement, d'accessoires ou d'autres composants non homologués par Enertech Global, LLC.
- D. La garantie couvre le remplacement ou la réparation des pièces et composants pendant la période résiduelle de la garantie d'origine, tel que mentionné précédemment.
- E. Cette Garantie Limitée n'est valable que pour les appareils fabriqués par Enertech Global, LLC., vendus et installés par un détaillant indépendant et dûment accrédité par Enertech Global, LLC., aux États-Unis ou au Canada, moyennant un usage normal, soit conformément aux prescriptions établies sur les fiches techniques de ces appareils. La présente garantie n'est valable que si l'appareil a été adéquatement installé tel que prescrit sur les fiches techniques et selon les normes en vigueur. Une installation inadéquate pourrait mettre en danger les occupants de la résidence. Le marchand doit remplir la fiche de garantie qui accompagne chaque appareil provenant de Enertech Global, LLC., puis la faire contresigner par l'acheteur-utilisateur d'origine, qui devra la poster dans les dix (10) jours suivant l'installation. À défaut d'envoyer la fiche de garantie, la garantie de l'appareil n'entrera en vigueur qu'à compter de la date d'expédition à partir des locaux de Enertech Global, LLC.
- F. Tel que stipulé par cette Garantie Limitée, la responsabilité de Enertech Global, LLC. se limite expressément au remplacement de toute pièce ou composant précis(e) faisant partie intégrante du boîtier. Enertech Global, LLC. s'engage à remplacer tout composant défectueux visé par la garantie par un composant neuf ou reconditionné. Sous réserve de ce qui précède, cette garantie n'offre pas de couverture sur les frais de main-d'œuvre lors du retrait ou du remplacement des pièces par le personnel de service. Ni les accessoires ni l'équipement périphérique ou connexe ne sont couverts par la présente garantie.
- G. Tout équipement construit sur commande ou modifié selon les prescriptions de l'acheteur-utilisateur ne fera pas l'objet d'une couverture de garantie par Enertech Global, LLC. De même, aucune garantie ne sera valable sur de l'équipement ayant été déplacé ou dont l'espace a été transformé, sans autorisation du fabricant.

Avis : Toute pièce d'équipement installée à l'extérieur ou dans un endroit inapproprié aura pour effet de rendre désuètes les garanties.

FRAIS DE TRANSPORT : Il incombe à l'acheteur-utilisateur d'acquitter les frais de transport des pièces de remplacement sous couvert de garantie, à partir de l'usine de fabrication au marchand de pièces. Il est également de la responsabilité de l'acheteur-utilisateur d'assumer les coûts d'expédition de toute pièce défectueuse jusqu'au marchand.

LA PRÉSENTE GARANTIE LIMITÉE REMPLACE TOUTE AUTRE GARANTIE (ET AUTRES MODALITÉS EN VIGUEUR AU CANADA), EXPLICITE, IMPLICITE ET PRESCRITE PAR LA LOI, Y COMPRIS ET SANS RESTRICTION, LES GARANTIES IMPLICITES CONFÉRANT AU BIEN SA BONNE CONDITION ET SA QUALITÉ MARCHANDE, ET TOUTES LES GARANTIES, EXPLICITES OU IMPLICITES, SONT EXCLUES ET NE S'APPLIQUENT PAS À LA MARCHANDISE VENDUE. EN AUCUN CAS, LE GARANT NE PEUT ÊTRE TENU RESPONSABLE DE TOUT DOMMAGE DIRECT, INDIRECT, IMPREVU OU CONSÉCUTIF DÉCOULANT D'UN PRODUIT DÉFECTUEUX SOUS RÉSERVE DES MODALITÉS CI-MENTIONNÉES.

(Certains États ne permettent pas d'exclure ou de restreindre les garanties implicites ou de responsabilité en cas de dommages indirects ou consécutifs). Si vous désirez de plus amples renseignements concernant la présente garantie, communiquez avec le GARANT, soit Enertech Global, LLC., 2506 South Elm Street, Greenville, IL 62246, U.S.A.

Enertech Global, LLC. offre des GARANTIES PROLONGÉES FACULTATIVES sur la marque : « TETCO » pour résidence unifamiliale (commencer en 2011)

Voir la page 1 pour connaître les détails de la Garantie Résidentielle Standard. Les Garanties Prolongées Facultatives suivantes s'ajoutent aux modalités de la Garantie Résidentielle Standard.

Articles WTCMP10 et WTCMP10-DC - 10 ans sur le compresseur :

Prolongement de la garantie établie à cinq (5) ans sur le compresseur, pour une période de dix (10) ans en tout (n'inclut pas le main-d'œuvre après cinq [5] ans).

Articles WTST-SC-1010, WTWT-DC-1010, WTWT-SC-1010, WTXT-SC-1010, et WTXT2-SC-1010 - 10 ans sur les pièces et l'allocation de main-d'œuvre :

Prolongement de la garantie établie à cinq (5) ans sur l'appareil géothermique, ainsi que de l'allocation de main-d'œuvre établie à cinq (5) ans, pour une période de dix (10) ans en tout (l'allocation de main-d'œuvre est les deuxième à dixième années, puisque la première année est couverte par le marchand/installateur).

Articles WMPD-1010T et WMPH-1010T - 10 ans sur les pièces et l'allocation de main-d'œuvre :

Prolongement de la garantie établie à cinq (5) ans sur l'appareil, ainsi que de l'allocation de main-d'œuvre établie à cinq (5) ans, pour une période de dix (10) ans en tout (l'allocation de main-d'œuvre est les deuxième à dixième années, puisque la première année est couverte par le marchand/installateur).

Articles WACOIL-DX-1010T et WACOIL-HY-1010T - 10 ans sur les pièces et l'allocation de main-d'œuvre :

Prolongement de la garantie établie à cinq (5) ans sur l'appareil, ainsi que de l'allocation de main-d'œuvre établie à cinq (5) ans, pour une période de dix (10) ans en tout (l'allocation de main-d'œuvre est les deuxième à dixième années, puisque la première année est couverte par le marchand/installateur).

Articles WT-SC-LT et WT-DC-LT - garantie du compresseur de vie :

Prolongement de la garantie établie à dix (10) ans sur le compresseur (exige l'achat de WTCMP10 ou WTCMP10-DC), pour la vie (n'inclut pas le main-d'œuvre après la garantie limitée or prolongée). L'assurance inclut un remplacement d'une fois.

Cette page est intentionnellement laissée le blanc.

Cette page est intentionnellement laissée le blanc.